

## PREMIUM R32 Wandgeräte RAK-PSE(W/S) (Frost Wash)

Diese **neuen DESIGNER-PREMIUM-Wandgeräte** von **HITACHI** sind in **Weiss-Matt & Silber** erhältlich. Die Wandmodelle bestehen insbesondere durch ihr modernes Design (ausgezeichnet mit dem GOOD DESIGN AWARD) und sorgen für ein **edles Erscheinungsbild**. Der neu gestaltete **Edelstahl Innenraum** und die **einzigartige auf dem Markt erhältliche Funktion, der Luftfilter- und Verdampfer Selbstreinigung (FROS-WASH)**, sorgen für ein aussergewöhnliches Wohlfühlklima.

### FROST-WASH

Diese einzigartige Technologie ermöglicht eine **Selbstreinigung des Gerätewärmetauschers** mittels Tauwasser und sorgt für eine hygienische Klimaanlage. Die Reinigung wird dabei automatisch oder manuell aktiviert.

### Saubere Klimatisierung durch Edelstahl-Beschichtung

Die Innenräume dieser Geräte sind mit **hochwertigem Edelstahl** beschichtet, wodurch die Staubansammlung im Vergleich zu Kunststoff **um 51% reduziert** wird. Der Edelstahl-Luftfilter wird durch einen **Selbstreinigungs-Mechanismus** in regelmäßigen Abständen eigenständig gesäubert.

### Klimatisierung ohne unnötigen Verbrauch

Wenn der **ECO-Bewegungssensor** keine Personenbewegungen im Raum erkennt, reguliert er dementsprechend die Raumtemperatur, somit können Sie unnötige **Energiekosten einsparen**.

### Wi-Fi-Steuerung

Mit der Hi-Kumo App (für Android & iOS verfügbar) wird Ihr Mobiltelefon zur Fernbedienung. Alles, was Sie benötigen, ist ein Mobiltelefon, eine Internetverbindung und einen Wi-Fi-Adapter (optional), um das Gerät von überall aus steuern zu können.

### Eigenschaften:

- Frost-Wash-Funktion (autom. Reinigung des Verdampfers)
- Luftfilter-Selbstreinigungs-Mechanismus
- Besseres Raumklima durch Edelstahl Innenraum
- Erhöhter Komfort durch 4-WAY-SWING Technologie
- Energieeinsparung durch ECO-Bewegungssensor
- Je nach Modell bis Energieklasse A+++
- Wi-Fi-Steuerung möglich (opt.)
- Kompressoren mit DC-Inverter-Technologie
- Alle Aussengeräte sind ab Werk mit Kältemittel vorgefüllt
- Automatischer Wiederanlauf nach Stromunterbruch

### Anwendungshinweise:

**NICHT** konzipiert für Server- und Technikräume!

### Betriebsarten:

Kühlen / Heizen / Lüften / Entfeuchten

### Kältemittel:

R32 (GWP 675)

### Einsatzbereich Kühlen:

-10°C bis 43°C

### Einsatzbereich Heizen:

-20°C bis 24°C

### Einstellbereich Raumt.:

16°C bis 32°C

### Steuerung (optional):

Kabelfernbedienung / Wi-fi-Adapter

### Besonderheiten:

Frost-Wash / Edelstahl-Innenraum / Filter-Selbstreinigungs-Mechanismus

### Lieferumfang:

IR-Fernbedienung mit Timer / Wandhalterung / Edelstahl-Luftfilter



RAK 25-50PSEW



RAK 25-50PSES



RAC-25/35WSE



IR-Fernbedienung (inklusive)



Kabelfernbedienung (optional)



Wi-Fi Adapter (optional)

# PREMIUM R32 Wandgeräte RAK-PSEW (Weiss matt, Frost Wash)

Technische Daten				
Geräteeinheit		Innengerät	Innengerät	Innengerät
Modell		RAK25PSEW	RAK35PSEW	RAK50PSEW
Kühlleistung	kW	2.50 (0.50 - 3.40)	3.50 (0.50 - 4.10)	5.00 (1.90 - 5.20)
Heizleistung	kW	3.20 (0.60 - 5.80)	4.00 (0.60 - 6.60)	6.00 (2.20 - 7.00)
Betriebsspannung	V/PH/Hz	230/1/50 (von Aussengerät)	230/1/50 (von Aussengerät)	230/1/50 (von Aussengerät)
Betriebsstrom Kühl./Heiz.	A	0,67	0,67	0,67
Leistungsaufn. Kühl./Heiz.	kW	0,03	0,03	0,03
Luftmenge	m <sup>3</sup> /h	270/320/420/510	270/340/440/540	300/400/490/590
Schalldruck	dB(A)	22 / 28 / 34 / 41	22 / 29 / 36 / 43	25 / 31 / 38 / 46
Schalleistung	dB(A)	55	57	60
Entfeuchtung	l/h	1,4	1,6	2,0
Kondensatablauf Ø (AD)	mm	16	16	16
Abmessungen B x H x T	mm	795 x 294 x 250	795 x 294 x 250	795 x 294 x 250
Gewicht (netto)	kg	11,0	11,0	11,0
Kältemittel		R32	R32	R32
Leitung Ø Flüssig-Gas	Zoll	1/4" - 3/8"	1/4" - 3/8"	1/4" - 1/2"
Anschlussart		Bördel m. Konusm.	Bördel m. Konusm.	Bördel m. Konusm.

Geräteeinheit		Aussengerät	Aussengerät	Aussengerät
Modell		RAC25WSE	RAC35WSE	RAC50WSE
Kühlleistung	kW	2.50 (0.50 - 3.40)	3.50 (0.50 - 4.10)	5.00 (1.90 - 5.20)
Heizleistung	kW	3.20 (0.60 - 5.80)	4.00 (0.60 - 6.60)	6.00 (2.20 - 7.00)
Betriebsspannung	V/PH/Hz	230/1/50	230/1/50	230/1/50
Betriebsstrom Kühl./Heiz.	A	1,3-4,0/1,9-6,5	1,5-5,9/2,2-8,7	1,7-7,9/2,6-11,5
Leistungsaufn. Kühl./Heiz.	kW	0,30-0,92/0,44-1,50	0,35-1,35/0,50-2,00	0,40-1,82/0,60-2,65
Absicherung (träge)	A	13	13	13
EER/COP		5,10 / 5,15	4,50 / 5,00	3,60 / 3,70
SEER/SCOP		9,00 / 5,10	9,00 / 5,10	7,50 / 4,70
Energieeffiz. Kühl./Heiz.		A+++ / A+++	A+++ / A+++	A++ / A++
Luftmenge	m <sup>3</sup> /h	1860	1920	2160
Schalldruck K/H (Nachtb.)	dB(A)	47 / 48	48 / 50	51 / 51
Schalleistung	dB(A)	61	62	65
Abmessungen B x H x T	mm	792 x 600 x 299	792 x 600 x 299	800 x 736 x 350
Gewicht (netto)	kg	37,0	37,0	51,0
Kältemittel		R32	R32	R32
Leitung Ø Flüssig-Gas	Zoll	1/4" - 3/8"	1/4" - 3/8"	1/4" - 1/2"
Anschlussart		Bördel m. Konusm.	Bördel m. Konusm.	Bördel m. Konusm.
min. Rohrlänge	m	3	3	3
max. Rohrlänge/davon max. Höhe	m	20 / 10	20 / 10	30 / 10
Füllmenge ab Werk	kg	0,980	0,980	1,240
Kompressor		Rotation Inverter	Rotation Inverter	2-Zylinder Rotation Inverter

## Zubehör (optional)

- Kabelfernbedienung mit Wochentimer (SPX-WKT3)
- Wi-Fi Adapter „Hi-Kumo“ (SPX-WFG01)
- Anschlusskabel Kartenleser-/Fensterkontakt (SPX-WDC3)
- Wi-Fi Adapter für Somfy (SPX-TAG01)

## Zubehör

- IR-Fernbedienung (RAR-6NE2)

## PREMIUM R32 Wandgeräte RAK-PSES (Silber, Frost Wash)

Technische Daten				
Geräteeinheit		Innengerät	Innengerät	Innengerät
Modell		RAK25PSES	RAK35PSES	RAK50PSES
Kühlleistung	kW	2.50 (0.50 - 3.40)	3.50 (0.50 - 4.10)	5.00 (1.90 - 5.20)
Heizleistung	kW	3.20 (0.60 - 5.80)	4.00 (0.60 - 6.60)	6.00 (2.20 - 7.00)
Betriebsspannung	V/PH/Hz	230/1/50 (von Aussengerät)	230/1/50 (von Aussengerät)	230/1/50 (von Aussengerät)
Betriebsstrom Kühl./Heiz.	A	0,67	0,67	0,67
Leistungsaufn. Kühl./Heiz.	kW	0,03	0,03	0,03
Luftmenge	m <sup>3</sup> /h	270/320/420/510	270/340/440/540	300/400/490/590
Schalldruck	dB(A)	22 / 28 / 34 / 41	22 / 29 / 36 / 43	25 / 31 / 38 / 46
Schalleistung	dB(A)	55	57	60
Entfeuchtung	l/h	1,4	1,6	2,0
Kondensatablauf Ø (AD)	mm	16	16	16
Abmessungen B x H x T	mm	795 x 294 x 250	795 x 294 x 250	795 x 294 x 250
Gewicht (netto)	kg	11,0	11,0	11,0
Kältemittel		R32	R32	R32
Leitung Ø Flüssig-Gas	Zoll	1/4" - 3/8"	1/4" - 3/8"	1/4" - 1/2"
Anschlussart		Bördel m. Konusm.	Bördel m. Konusm.	Bördel m. Konusm.

Geräteeinheit		Aussengerät	Aussengerät	Aussengerät
Modell		RAC25WSE	RAC35WSE	RAC50WSE
Kühlleistung	kW	2.50 (0.50 - 3.40)	3.50 (0.50 - 4.10)	5.00 (1.90 - 5.20)
Heizleistung	kW	3.20 (0.60 - 5.80)	4.00 (0.60 - 6.60)	6.00 (2.20 - 7.00)
Betriebsspannung	V/PH/Hz	230/1/50	230/1/50	230/1/50
Betriebsstrom Kühl./Heiz.	A	1,3-4,0/1,9-6,5	1,5-5,9/2,2-8,7	1,7-7,9/2,6-11,5
Leistungsaufn. Kühl./Heiz.	kW	0,30-0,92/0,44-1,50	0,35-1,35/0,50-2,00	0,40-1,82/0,60-2,65
Absicherung (träge)	A	13	13	13
EER/COP		5,10 / 5,15	4,50 / 5,00	3,60 / 3,70
SEER/SCOP		9,00 / 5,10	9,00 / 5,10	7,50 / 4,70
Energieeffiz. Kühl./Heiz.		A+++ / A+++	A+++ / A+++	A++ / A++
Luftmenge	m <sup>3</sup> /h	1860	1920	2160
Schalldruck K/H (Nachtb.)	dB(A)	47 / 48	48 / 50	51 / 51
Schalleistung	dB(A)	61	62	65
Abmessungen B x H x T	mm	792 x 600 x 299	792 x 600 x 299	800 x 736 x 350
Gewicht (netto)	kg	37,0	37,0	51,0
Kältemittel		R32	R32	R32
Leitung Ø Flüssig-Gas	Zoll	1/4" - 3/8"	1/4" - 3/8"	1/4" - 1/2"
Anschlussart		Bördel m. Konusm.	Bördel m. Konusm.	Bördel m. Konusm.
min. Rohrlänge	m	3	3	3
max. Rohrlänge/davon max. Höhe	m	20 / 10	20 / 10	30 / 10
Füllmenge ab Werk	kg	0,980	0,980	1,240
Kompressor		Rotation Inverter	Rotation Inverter	2-Zylinder Rotation Inverter

### Zubehör (optional)

Kabelfernbedienung mit Wochentimer (SPX-WKT3)  
 Wi-Fi Adapter „Hi-Kumo“ (SPX-WFG01)  
 Anschlusskabel Kartenleser-/Fensterkontakt (SPX-WDC3)  
 Wi-Fi Adapter für Somfy (SPX-TAG01)

### Zubehör

IR-Fernbedienung (RAR-6NE2)

## Modelle RAK-25/35/50PSE(W/S)

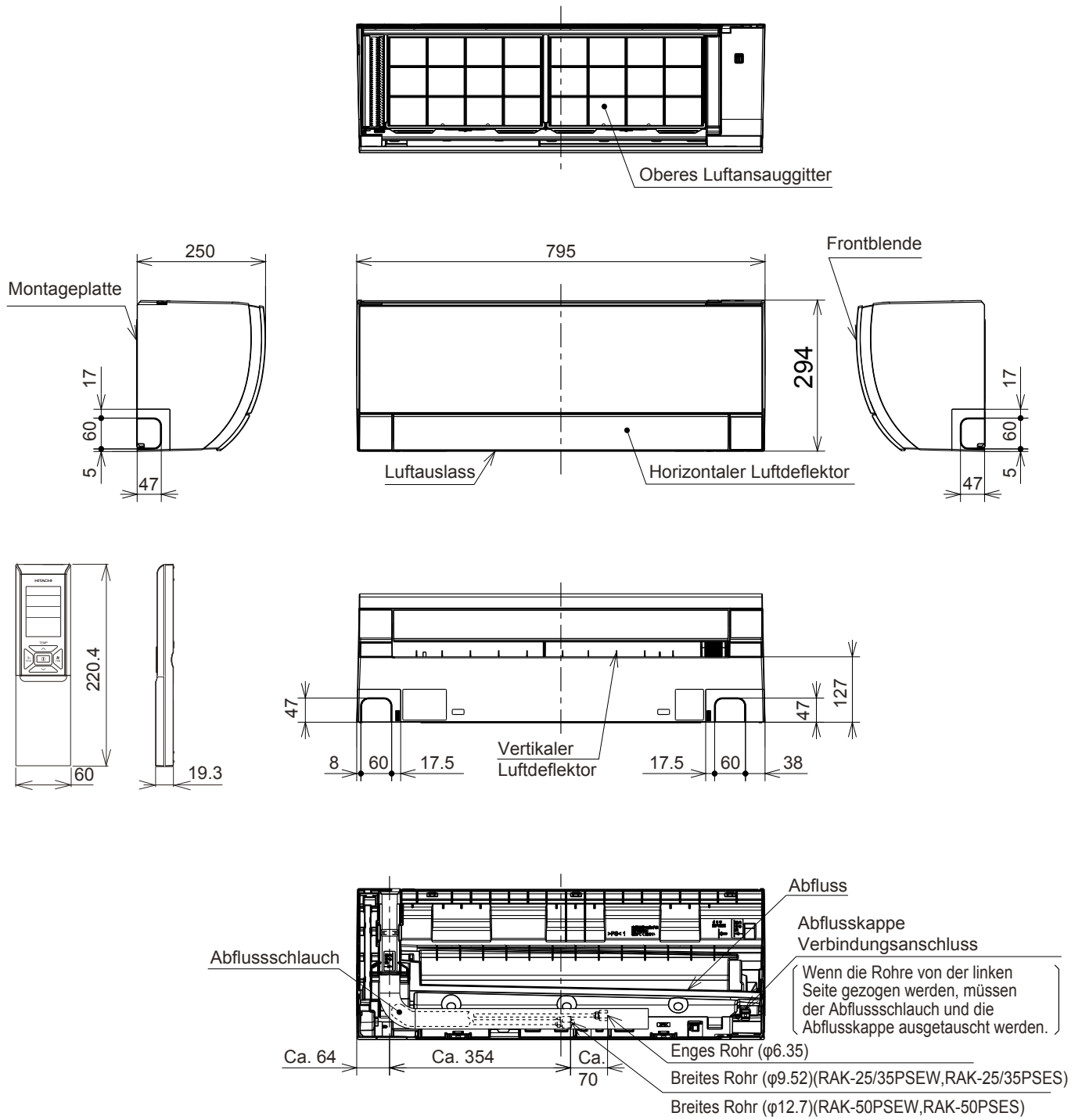

## Modelle RAC-25/35WSE

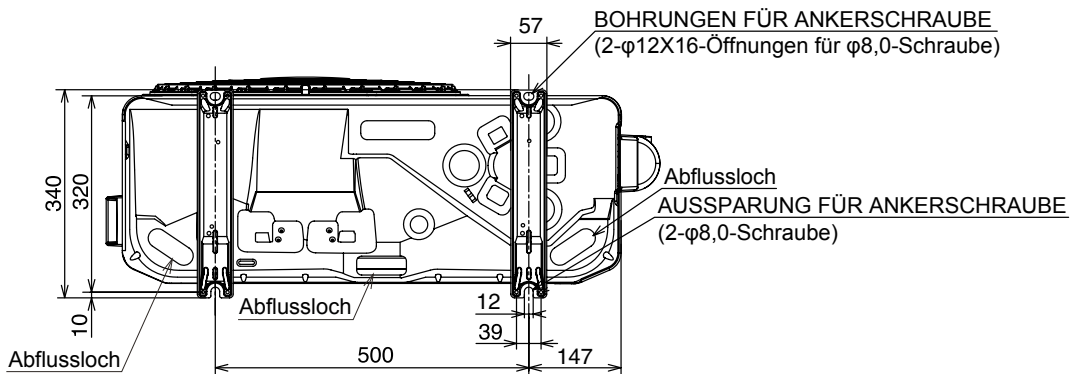
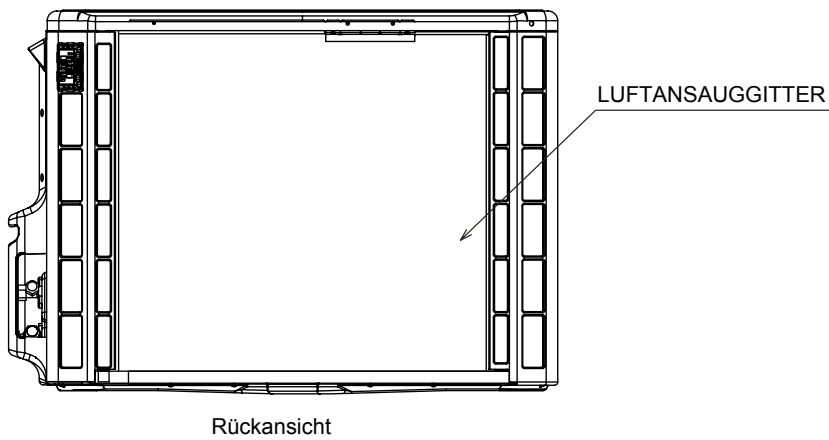
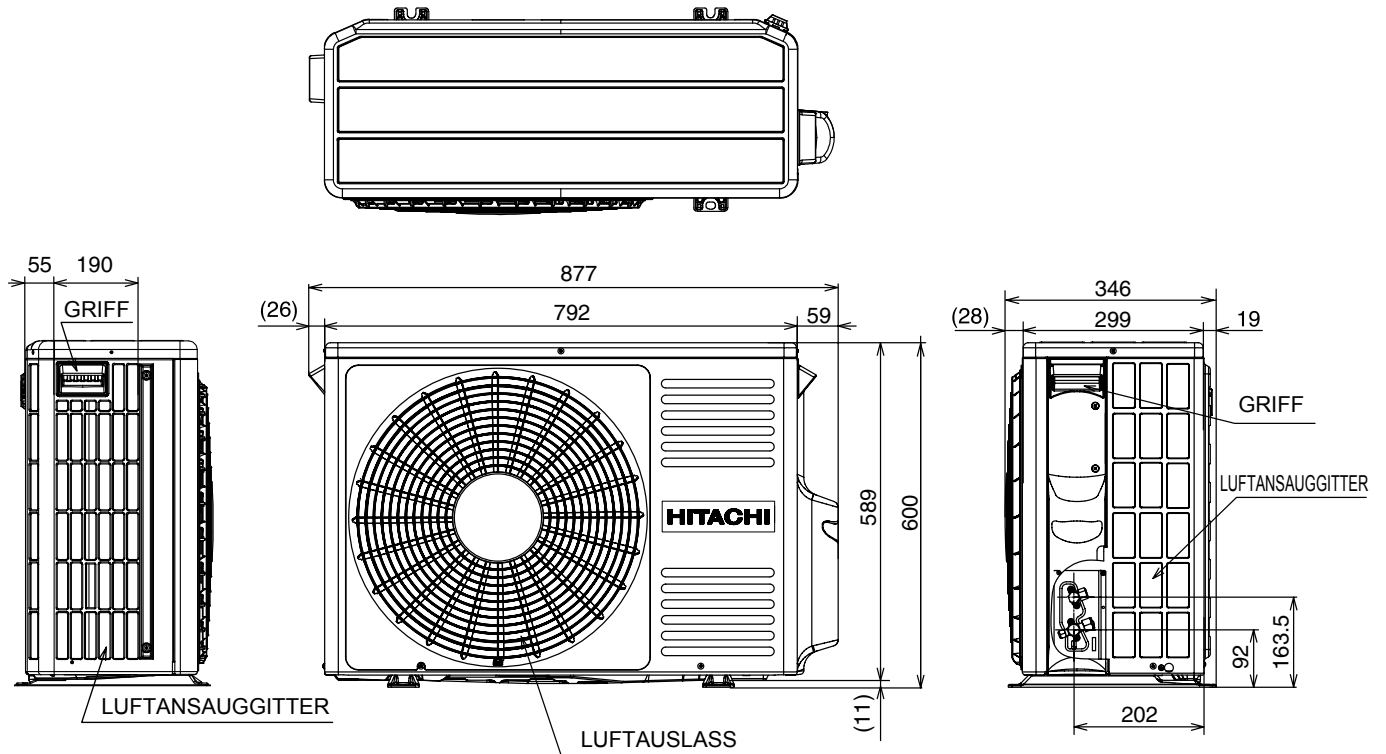

MASS-  
ZEICHNUNG

**i HINWEIS**

Alle Maßangaben in mm.

## Modell RAC-50WSE

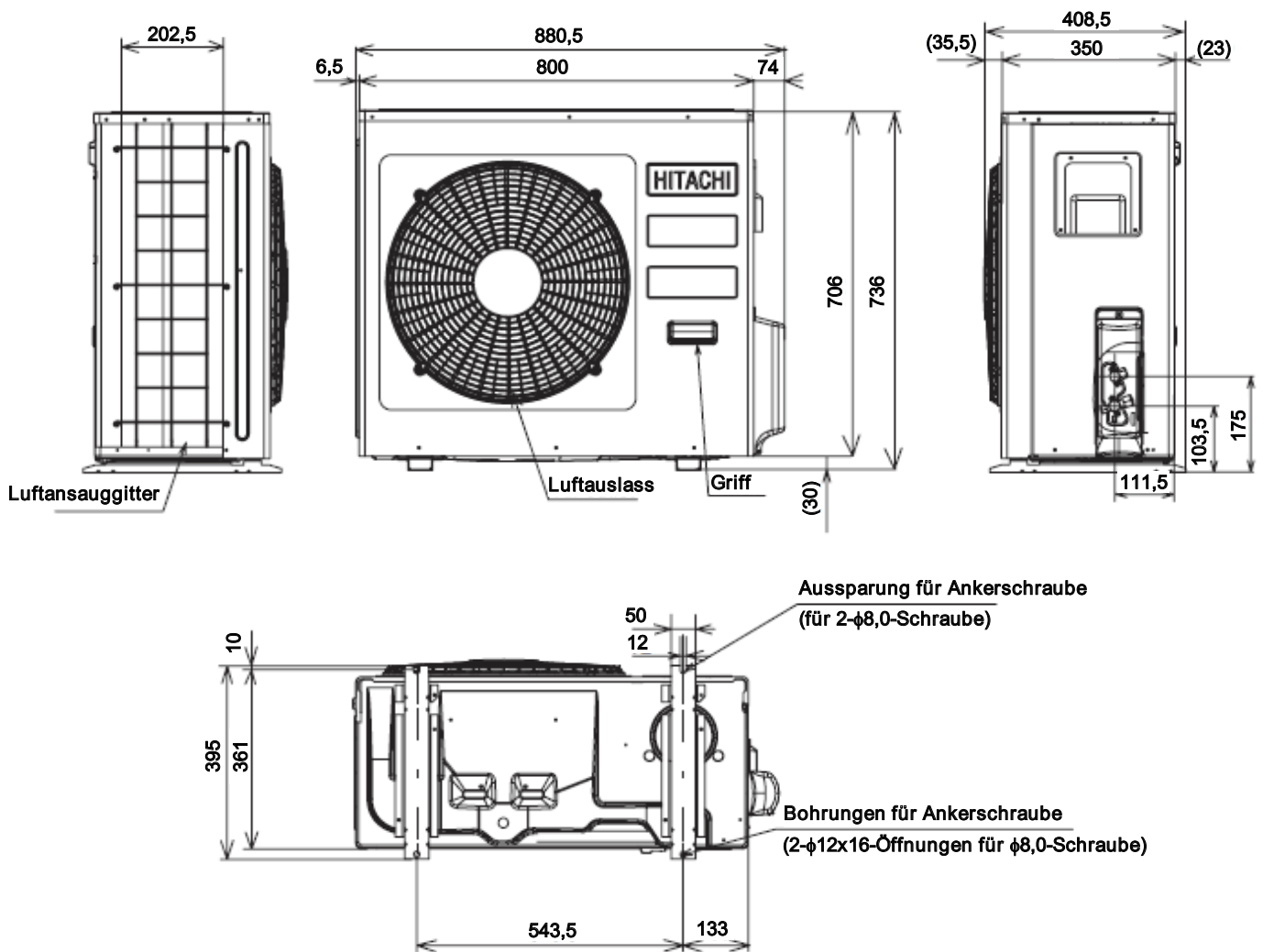

## DODAI – PERFORMANCE – PREMIUM – SHIROKUMA R32

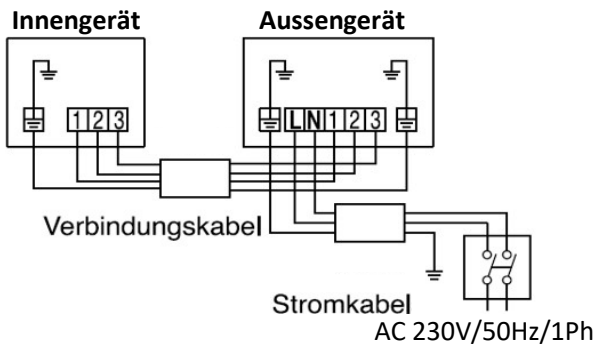

### Legende:

- L:** Phase Aussengerät (AC 230V/50Hz)
- N:** Neutralleiter Aussengerät
- 1+2:** Netzspannung für Innengerät (AC 230V/50Hz)
- 3:** Steuerphase Innen-Aussengerät (AC 230V/50Hz)
- PE:** Schutzleiter

### **DODAI – WANDGERÄTE**

#### Innengerät – Aussengerät

RAK-18 PED – RAC-18 WED  
RAK-25 PED – RAC-25 WED  
RAK-35 PED – RAC-35 WED  
RAK-50 PED – RAC-50 WED

### **PERFORMANCE (Vinum) – WANDGERÄTE**

#### Innengerät – Aussengerät

RAK-18 RPE(V) – RAC-18 WPE  
RAK-25 RPE(V) – RAC-25 WPE  
RAK-35 RPE(V) – RAC-35 WPE  
RAK-42 RPE(V) – RAC-42 WPE  
RAK-50 RPE(V) – RAC-50 WPE

### **PREMIUM – WANDGERÄTE**

#### Innengerät – Aussengerät

RAK-25 PSE(W/S) – RAC-25 WSE  
RAK-35 PSE(W/S) – RAC-35 WSE  
RAK-50 PSE(W/S) – RAC-50 WSE

### **SHIROKUMA – TRUHengeräte**

#### Innengerät – Aussengerät

RAF-25 RXE – RAC-25 FXE  
RAF-35 RXE – RAC-35 FXE  
RAF-50 RXE – RAC-50 FXE

 **Elektroanschlüsse und Verdrahtung sind nach örtlichen Vorschriften auszuführen**